



PŮDORYS BYTU - NÁVRH



LEGENDA MÍSTNOSTÍ

- | | |
|----|------------------------------|
| 01 | PŘEDSÍŇ |
| 02 | CHODBA |
| 03 | KOUPELNA |
| 04 | WC + EL. KOTEL |
| 05 | OBÝVACÍ POKOJ + KUCHYŇ |
| 06 | LOŽNICE |
| 07 | DĚTSKÝ POKOJ |
| 08 | ŠATNA + KOMORA |
| 09 | VESTAVĚNÉ PATRO V OBÝV. POK. |

LEGENDA - NÁVRH

- | | |
|---|---------------------------------|
|  | STĚNY |
|  | DŘEVĚNÉ PRVKY (MASIV NEBO DÝHA) |
|  | VLOŽENÉ PATRO V OBÝVACÍM POKOJI |

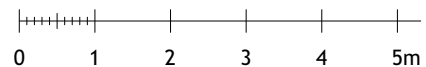

PŮDORYS BYTU - BOURANÉ KONSTRUKCE

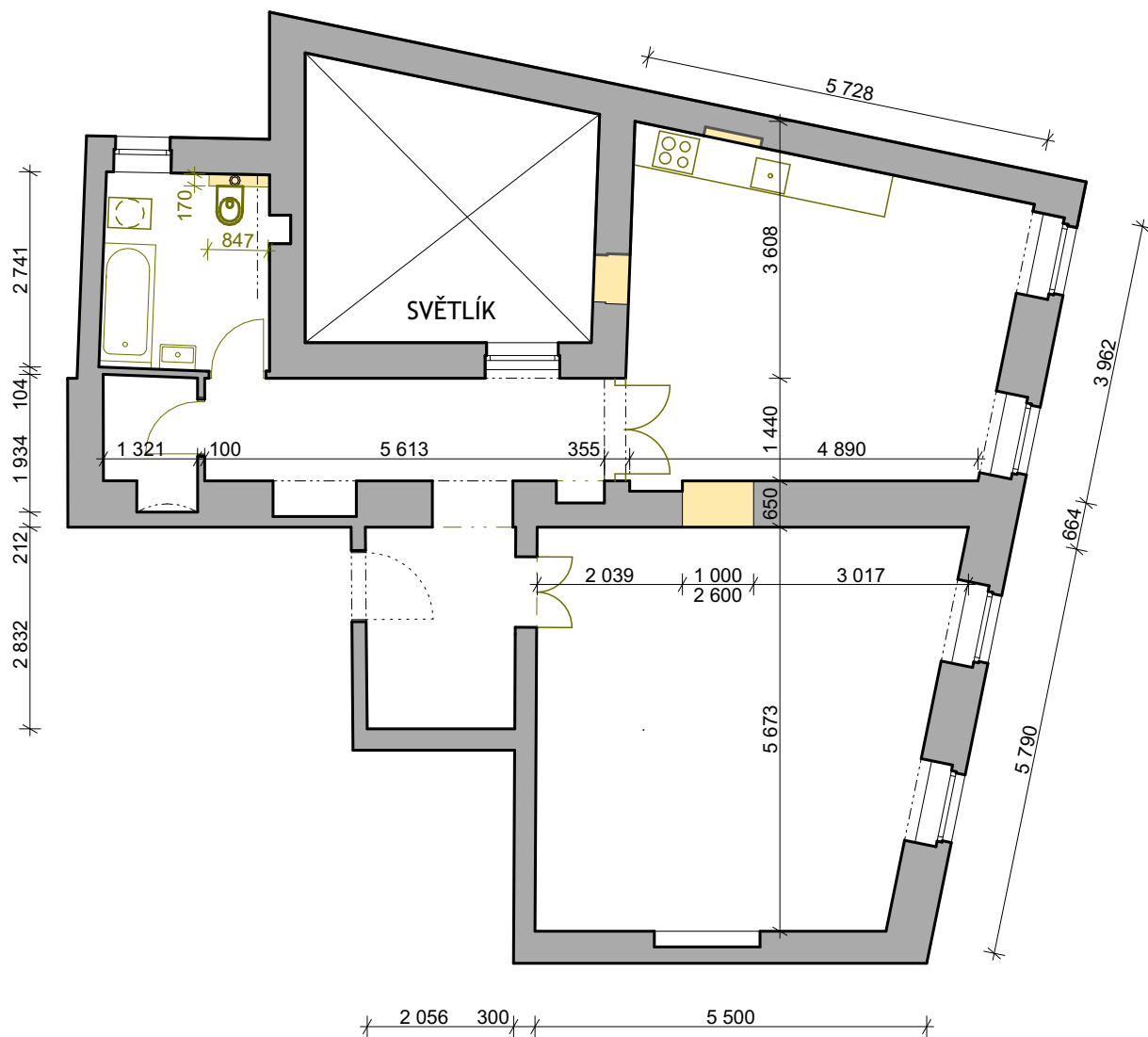

LEGENDA - BOURANÉ KONSTRUKCE

- BOURANÉ KONSTRUKCE
- STÁVAJÍCÍ KONSTRUKCE

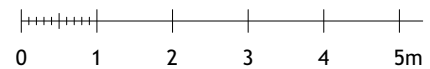

PŮDORYS BYTU - NOVÉ KONSTRUKCE

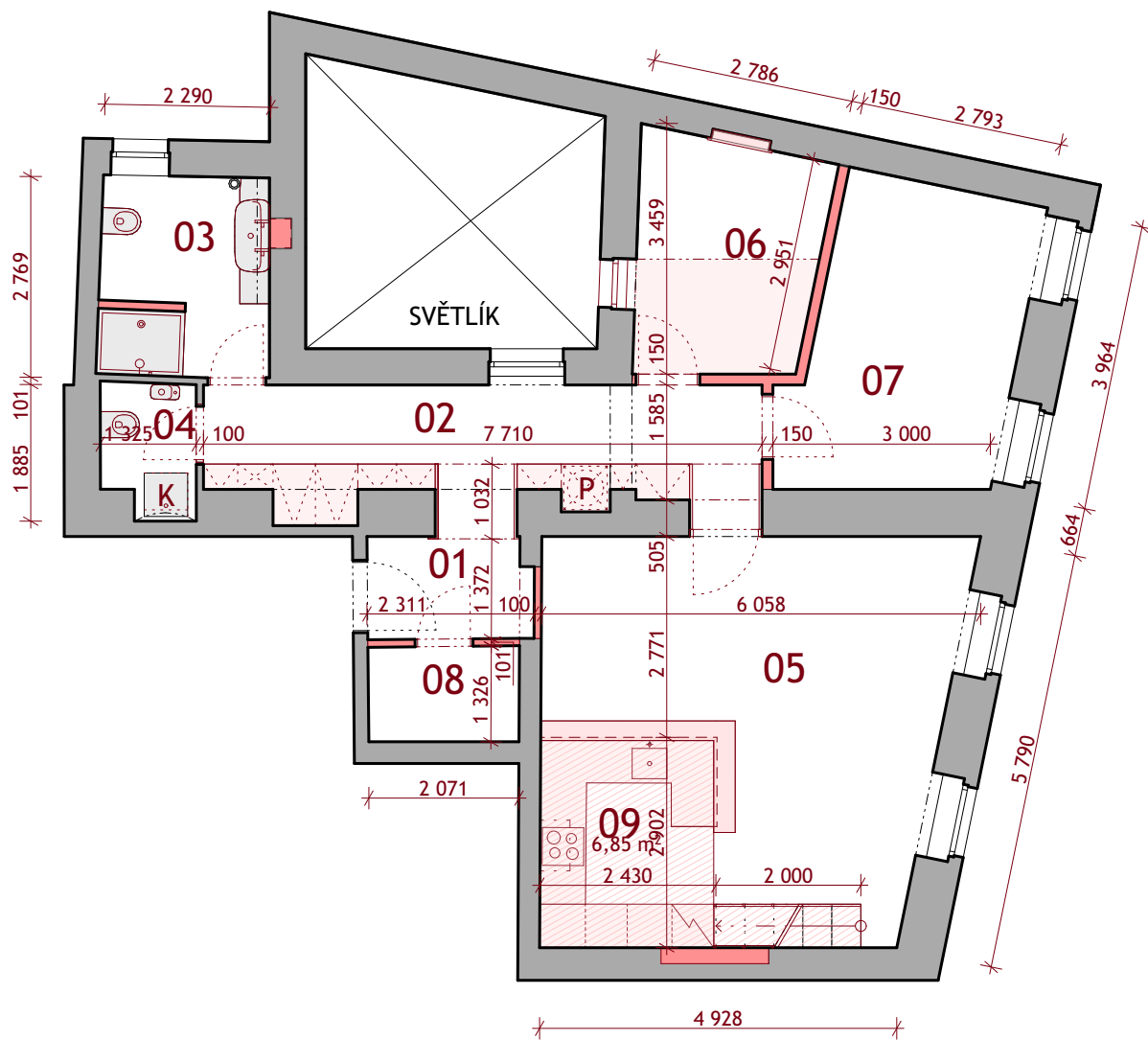





LEGENDA MÍSTNOSTÍ

01	PŘEDSÍŇ	5,0 m ²
02	CHODBA	12,4 m ²
03	KOUPELNA	6,6 m ²
04	WC + EL. KOTEL	2,4 m ²
05	OBÝVACÍ POKOJ + KUCHYŇ	31,6 m ²
06	LOŽNICE	8,2 m ²
07	DĚTSKÝ POKOJ	12,3 m ²
08	ŠATNA + KOMORA	2,8 m ²
09	VESTAVĚNÉ PATRO V OP	6,9 m ²

CELKOVÁ PLOCHA BYTU (bez vestavného patra):
81,3 m²

LEGENDA - NOVÉ KONSTRUKCE

	NOVÉ KONSTRUKCE
	STÁVAJÍCÍ KONSTRUKCE
	STROPNÍ ÚLOŽNÝ PROSTOR
	VLOŽENÉ PATROV OBÝVACÍM POKOJI

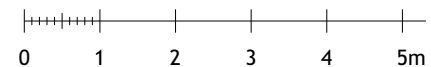

SKŘÍŇOVÁ STĚNA NA CHODBĚ

POHLED ČELNÍ

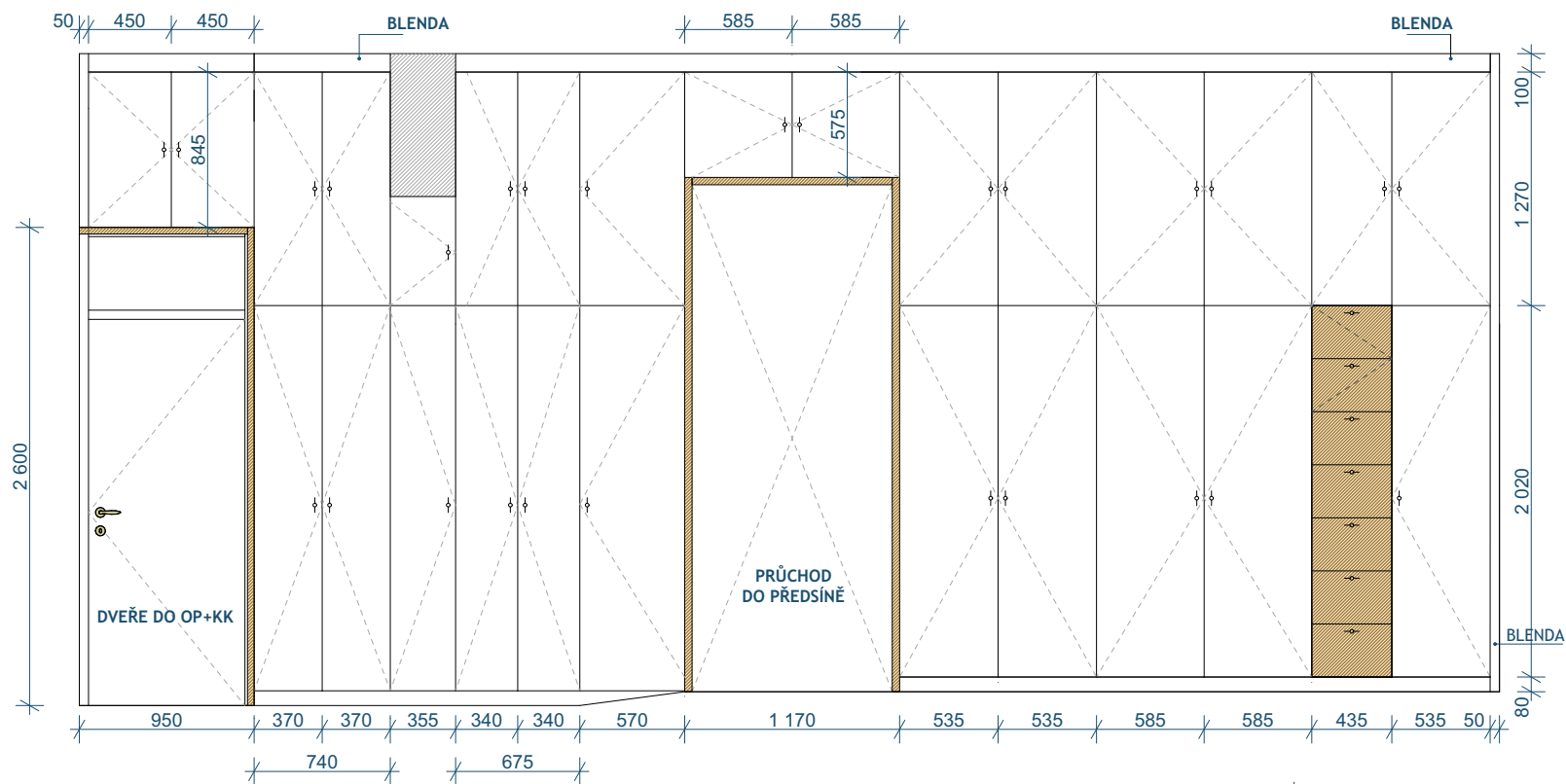

POHLED SHORA

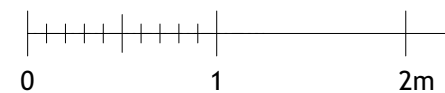
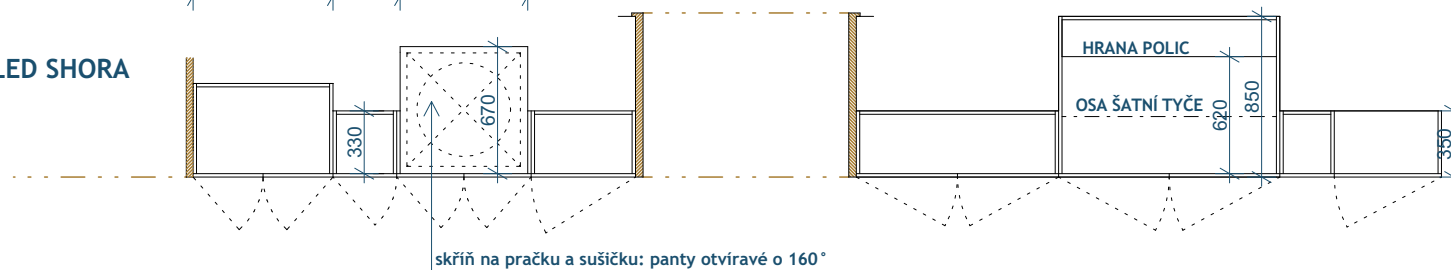

VESTAVNÉ PATRO V OBÝVACÍM POKOJI

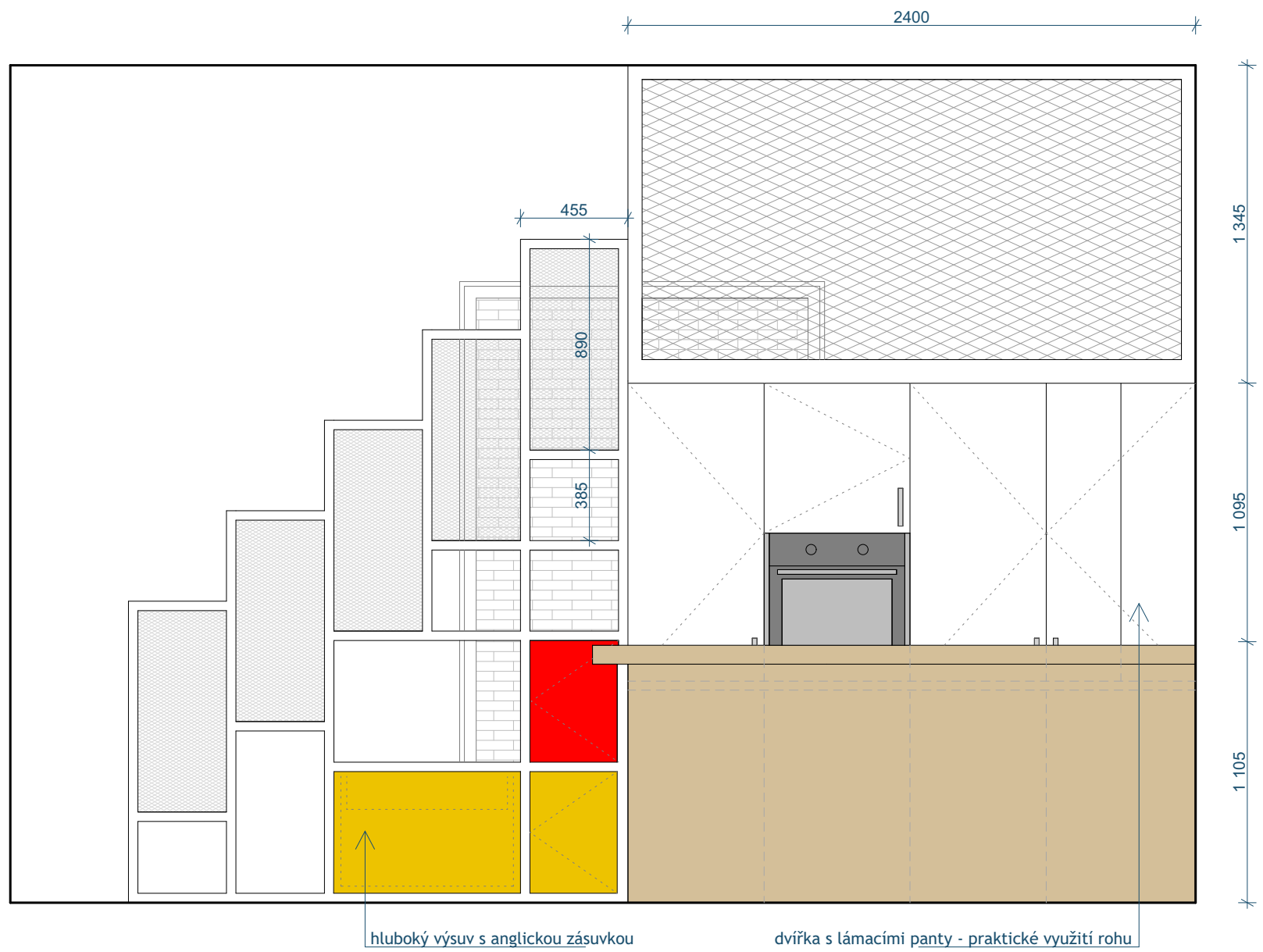

POLOŽKA A10: OCELOVÁ PODNOŽ - VĚTŠÍ KONF. STOLEK

UPŘESNĚNÍ:

- stolek vznikne montáží 3 dílců: hlavní konstrukce podnože, vložené desky s kachlemi a obvodového lemování, montovaného např. prolepením silikonem nebo lepidlem
- průřez tyčoviny čtverec 15 x 15 mm
- horní olemování: tl. 2 mm, boční hrana 42 mm, horní hrana 5 mm (tvar viz náčrtes)
- deska s kachlemi je z penetrované fermacell desky tl. 12 mm, kachle mají tl. 8 mm, vrstva lepidla 4-5 mm
- s ohledem na přesnost výsledku během výroby nutno průběžně kontrolovat, jak deska sedí na obvodovém vnitřním lemování, resp. jak dosedá horní olemování

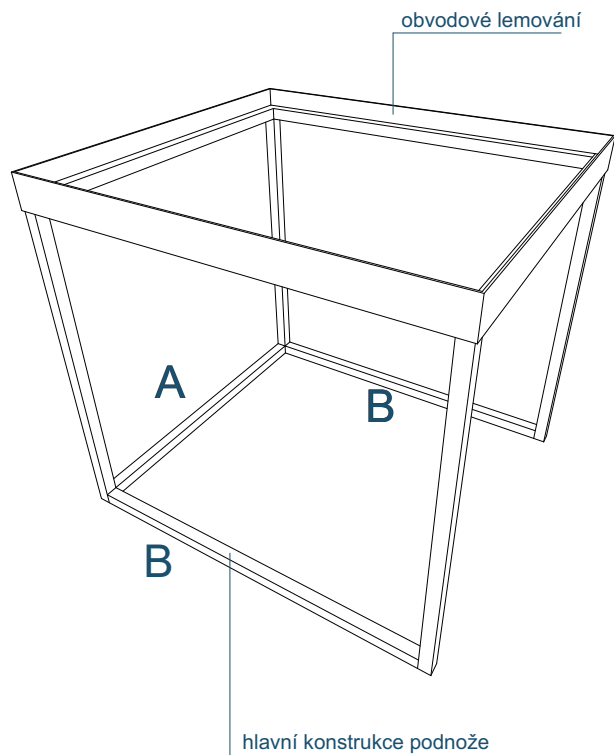

POHLED A

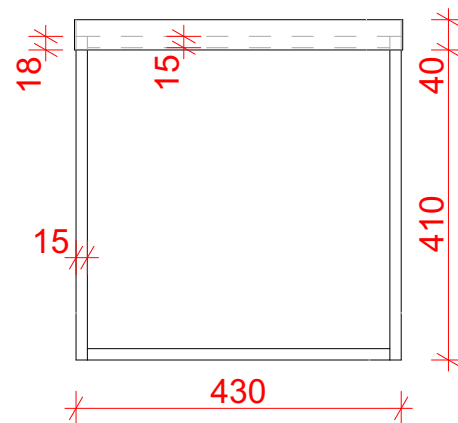

POHLED B

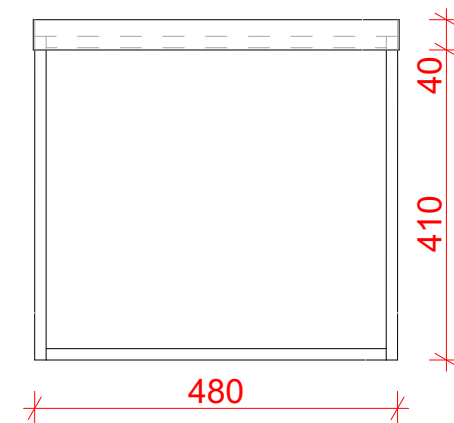

POHLED SHORA

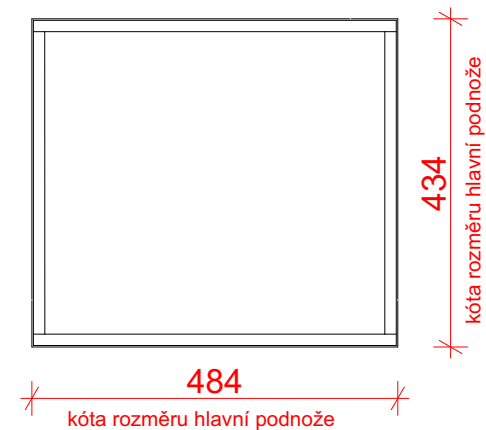

DETAIL LEMOVÁNÍ (zvětšeno)

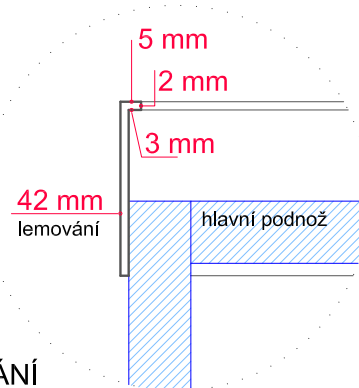

VÝKRESY POUZE PRO ÚČELY NACENĚNÍ - NENÍ PODKLADEM PRO VÝROBU!

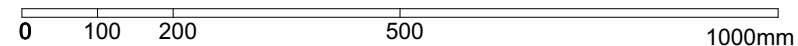

POLOŽKA A08: KOUPELNOVÁ SKŘÍŇKA s přebalovacím pultem

UPŘESNĚNÍ:

- skříňka přiléhá ke stěně se sprchovým koutem, ze strany od klozetu, je v rohu, nutno přeměřit úhly stěn
- skříňka s dobře kotveným přebalovacím pultem v budoucnu vyměnitelným za obdélnou desku (způsob uchycení obdélné LTD desky musí být neviditelný, uchycení přebalovacího pultu viditelné shora být může = bude překryto pěnovou přebalovací podložkou)
- materiál lamino Egger U767 ST9 (Cubanit Grey) tl. 18 mm
- hrany ABS ve shodném odstínu
- členění (zásuvky, otvíravá dvířka, ...) dle popisů na výkrese
- otvírání všech dvířek tip-on

PŘEBALOVACÍ PULT

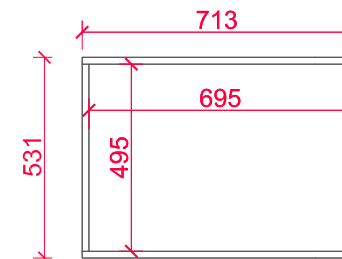
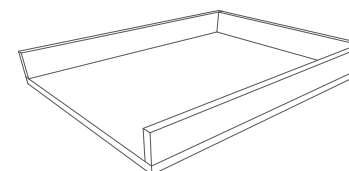
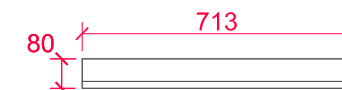
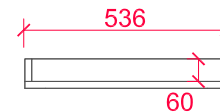

horní LTD deska tl. 18 mm - k výměně, když nebude přebalovací pult potřeba

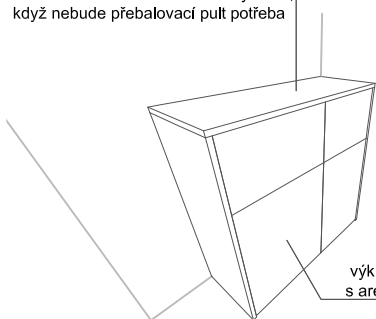

výklopná dvířka s aretací - uvnitř drátěný koš na prádlo kotvený na dvířka (odkaz na vybraný koš zaslán mailem)

BOČNÍ POHLEDY s obdél. deskou

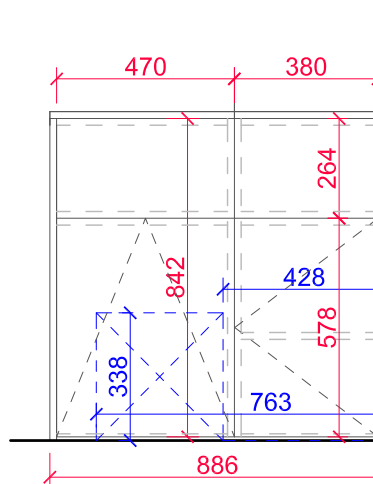
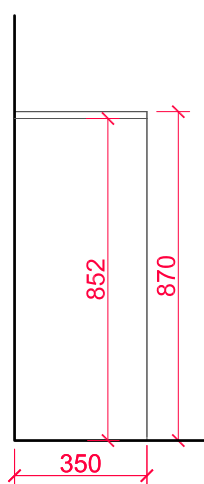

BOČNÍ POHLEDY s přebal. pultem

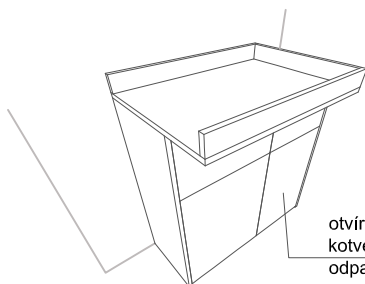
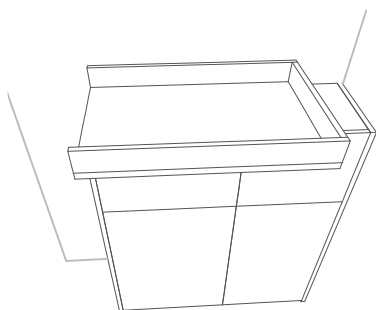
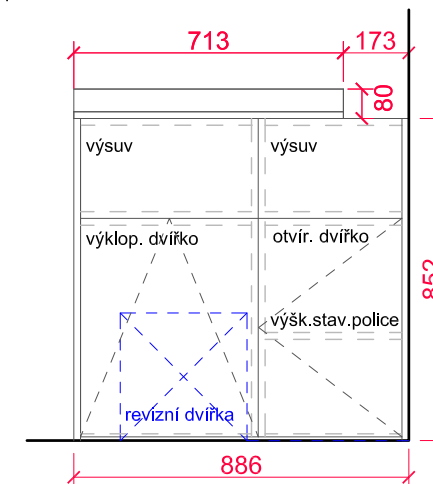
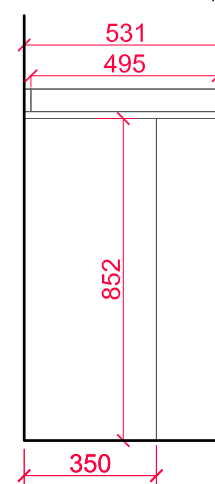

otvír. dvířka - uvnitř kotven na dvířka odpadk. koš

POHLED SHORA - s obdél. deskou

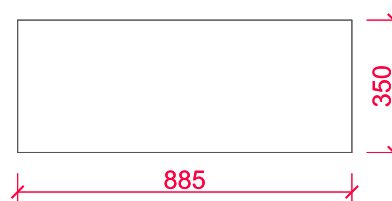

POHLED SHORA - s přebal. pultem

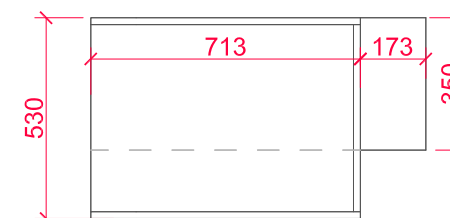

VÝKRESY POUZE PRO ÚČELY NACENĚNÍ - NENÍ PODKLADEM PRO VÝROBU!

